

Картоприёмник

PERCo-IC01

**Руководство
пользователя**





СОДЕРЖАНИЕ

1 НАЗНАЧЕНИЕ.....	4
2 ОСНОВНЫЕ ОСОБЕННОСТИ.....	4
3 УСТРОЙСТВО.....	5
4 ЭКСПЛУАТАЦИЯ	7
4.1 Условия эксплуатации.....	7
4.2 Меры безопасности	7
4.3 Включение.....	7
4.4 Предъявление карт доступа.....	8
4.5 Блокировка изъятия карт	9
4.6 Снятие блокировки	9
4.7 Выемка и установка контейнера.....	9
5 КОМПЛЕКТ ПОСТАВКИ.....	10
6 ТРАНСПОРТИРОВАНИЕ И ХРАНЕНИЕ	10
7 МАРКИРОВКА	10
8 ОСНОВНЫЕ ТЕХНИЧЕСКИЕ ХАРАКТЕРИСТИКИ.....	11
9 ДОПОЛНИТЕЛЬНОЕ ОБОРУДОВАНИЕ.....	13
10 ГАРАНТИЙНОЕ И ПОСЛЕГАРАНТИЙНОЕ ОБСЛУЖИВАНИЕ	13

Уважаемые покупатели!

.....PERCo благодарит Вас за выбор картоприёмника нашего производства. Сделав этот выбор, Вы приобрели качественное изделие, которое при соблюдении правил монтажа и эксплуатации прослужит Вам долгие годы.

Данное руководство содержит сведения, необходимые для наиболее полного использования возможностей картоприёмника оператором контрольно-пропускного пункта.

1 НАЗНАЧЕНИЕ

Картоприёмник **PERCo-IC01** (далее — картоприёмник) предназначен для работы в составе **Единой системы PERCo-S-20** в качестве устройства для чтения карт доступа типа «проксимити» («*Proximity*»), а также изъятия и хранения карт доступа, выдаваемых посетителям и подлежащих возврату при выходе с территории объекта (далее — разовые карты посетителей).

Картоприёмник не предназначен для использования в системах сторонних производителей.

Картоприёмник работает совместно с контроллером турникета и исполнительным устройством (ИУ) – турникетом или калиткой.

Для обеспечения быстрого и удобного пропуска людей рекомендуется устанавливать один картоприёмник в комплекте с ИУ на каждые 500 человек.

2 ОСНОВНЫЕ ОСОБЕННОСТИ

- Обслуживание как постоянных (без изъятия), так и разовых карт доступа.
- На картоприёмник подается безопасное для человека напряжение питания — не более 14 В.
- Низкое энергопотребление — не более 12 Вт.
- Установлены оптические датчики контроля изъятия разовых карт посетителей, позволяющие корректно фиксировать факт их изъятия.
- Задняя стенка закрывается на замок, позволяющий обеспечить санкционированный доступ к контейнеру.
- Внешние детали (стенки) выполнены из шлифованной нержавеющей стали.
- На крышке картоприёмника расположен блок индикации с мнемоническими индикаторами.

3 УСТРОЙСТВО



Рисунок 1 – Устройство картоприёмника:

– стандартный комплект поставки:

1 — каркас; **2** — основание; **3** — крышка; **4** — стенка задняя; **5** — стенка, **6** — контейнер; **7** — замок стенки задней; **8** – блок индикации;

– не входят в стандартный комплект поставки:

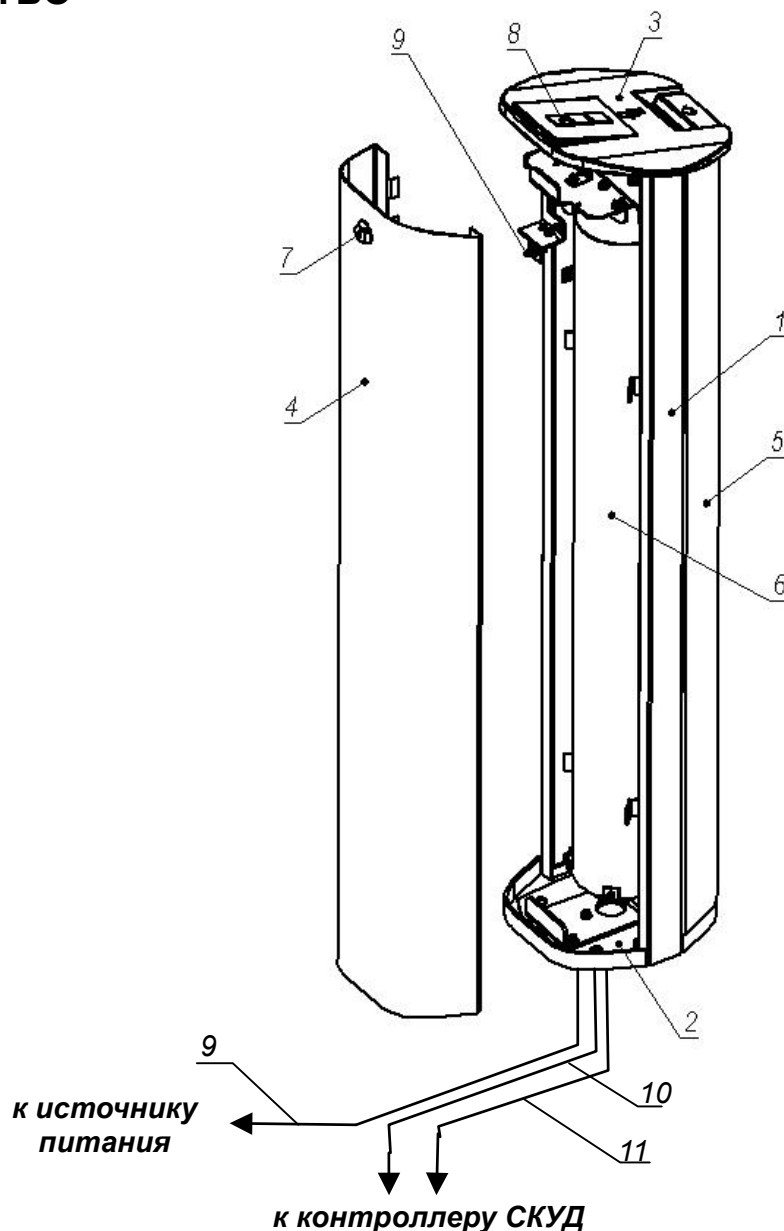
9 — кабель питания картоприёмника; **10** — кабель подключения контроллера СКУД; **11** — кабель подключения линий данных считывателя, установленного в картоприёмнике.

В крышке картоприёмника имеется отверстие (щель) для приёма разовых карт посетителей. В районе отверстия под крышкой находится считыватель, предназначенный для считывания карт доступа. Для индикации состояния картоприёмника на его крышке расположен блок индикации с тремя мнемоническими индикаторами (см. позицию 8 на рисунке 1 и рисунок 2):

- зелёным индикатором (а) разрешения прохода;
- жёлтым индикатором (б) ожидания прохода (ожидания предъявления карты);

красным индикатором (в) запрета прохода.



Рисунок 2 – Мнемонические индикаторы блока индикации

4 ЭКСПЛУАТАЦИЯ

4.1 Условия эксплуатации

Эксплуатация картоприёмника разрешается при температуре окружающего воздуха от плюс 1 до плюс 45°C и относительной влажности воздуха до 70% при 27°C.

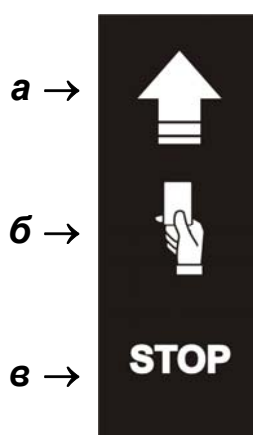
Картоприёмник по устойчивости к воздействию климатических факторов внешней среды соответствует категории О4 по ГОСТ 15150-69 (для эксплуатации в помещениях с искусственно регулируемыми климатическими условиями).

Не допускаются:

- рывки и удары по картоприёмнику;
- разборка и регулировка узлов, обеспечивающих работу картоприёмника;
- использование при его чистке веществ, способных вызвать повреждения поверхностей и коррозию деталей.

4.2 Меры безопасности

При эксплуатации картоприёмника необходимо соблюдать общие правила безопасности при использовании электрических установок.

Запрещается эксплуатировать картоприёмник:

- в условиях, не соответствующих требованиям п. 4.1;
- при напряжении питания, отличающемся от указанного в разделе 8.

Источник питания следует эксплуатировать с соблюдением мер безопасности, приведённых в его эксплуатационной документации.

4.3 Включение

Убедитесь в правильности всех подключений (см. *Руководство по эксплуатации картоприёмника PERCo-IC01*, п. 7.2.9). Подключите источник питания к сети с напряжением и частотой, указанными в его паспорте.

Включите источник питания. На блоке индикации загорится жёлтый индикатор ожидания прохода. При ожидании прохода контроллер доступа, управляющий картоприёмником, находится в исходном режиме «Контроль» и блокирует ИУ.

4.4 Предъявление карт доступа

При выходе с территории объекта посетители и сотрудники предъявляют карты доступа картоприёмнику (порядок предъявления карт указан ниже). При предъявлении карт происходит их считывание. В момент считывания кода карты на блоке индикации картоприёмника гаснет жёлтый индикатор и кратковременно звучит сигнал зуммера.

Посетителю для предъявления разовой карты необходимо вставить её в отверстие для приёма карт, расположенное в крышке картоприёмника. При предъявлении разовой карты посетителя, если она исправна и срок её действия соответствует времени прохода, контроллер доступа переходит в режим «Ожидание верификации» и выдаёт картоприёмнику сигнал на изъятие карты. При этом режиме на блоке индикации картоприёмника одновременно мигают зелёный и красный индикаторы.

Если до окончания режима «Ожидание верификации» происходит изъятие разовой карты посетителя (её падение в контейнер картоприёмника), то контроллер доступа получает от картоприёмника сигнал об изъятии карты и разблокирует ИУ, на блоке индикации картоприёмника загорается зелёный индикатор разрешения прохода. Посетитель выходит через ИУ.

Если по окончании режима «Ожидание верификации» изъятия разовой карты посетителя не происходит (она остаётся в отверстии картоприёмника), то ИУ не разблокируется, на блоке индикации картоприёмника в течение 2 с будет гореть красный индикатор запрета прохода, и одновременно будет звучать сигнал зуммера, после чего контроллер доступа вернётся в исходный режим. В этом случае причиной запрета прохода посетителя является блокировка изъятия карт (см. ниже п.п. 4.5 и 4.6).

Примечания:

- 1 Причинами запрета прохода также могут быть:
 - неисправность карты (повреждение закодированной информации);
 - несоответствие срока действия карты времени прохода;
 - ошибочное предъявление карты, не дающей права прохода.
- 2 В указанных случаях при предъявлении разовой карты посетителя жёлтый индикатор на блоке индикации картоприёмника гаснет, контроллер доступа в режим «Ожидание верификации» не переходит, на 2 с загорается красный индикатор запрета прохода, и одновременно звучит сигнал зуммера; по истечении 2 с снова загорается жёлтый индикатор.
- 3 Во всех случаях запрета прохода посетителю следует вынуть карту из отверстия картоприёмника и обратиться к оператору пропускного пункта.

Сотруднику для предъявления постоянной карты достаточно поднести её к отверстию для приёма карт. При предъявлении постоянной карты сотрудника, если она исправна и срок её действия соответствует времени прохода, возможность прохода через ИУ предоставляется сразу, и на блоке индикации картоприёмника загорается зелёный индикатор разрешения прохода.

Если постоянная карта неисправна или срок её действия не соответствует времени прохода, на блоке индикации в течение 2 с будет гореть красный индикатор запрета прохода, и одновременно будет звучать сигнал зуммера, после чего контроллер доступа вернётся в исходный режим. После прохода (посетителя или сотрудника) через ИУ, либо по истечении времени, отводимого на проход (которое составляет «по умолчанию» 4 с, см. параметр «*Время ожидания прохода*» в *Руководстве по эксплуатации PERCo-S-20*), контроллер доступа возвращается в исходный режим, блокирует ИУ, и на блоке индикации картоприёмника снова загорается жёлтый индикатор.

4.5 Блокировка изъятия карт

По мере изъятия разовых карт посетителей происходит наполнение контейнера. При его заполнении дальнейшее изъятие карт блокируется до тех пор, пока карты не будут удалены из контейнера.

В случае блокировки при предъявлении разовой карты посетителя на блоке индикации картоприёмника сначала будут мигать зелёный и красный индикаторы, а затем в течение 2 с будет гореть красный индикатор запрета прохода, и одновременно будет звучать сигнал зуммера. После этого контроллер доступа вернётся в исходный режим, и на блоке индикации загорится жёлтый индикатор.

Блокировка изъятия разовых карт посетителей не влияет на работу картоприёмника с постоянными картами — при предъявлении постоянных карт их считывание и проход сотрудников через ИУ продолжают.

4.6 Снятие блокировки

Для снятия блокировки изъятия разовых карт посетителей необходимо извлечь заполненный контейнер из картоприёмника и освободить его от карт (порядок выемки и установки контейнера приведён в п. 4.7).

Если контейнер освобождён от карт, но блокировка не снимается, вероятной её причиной являются неисправности узлов, обеспечивающих работу картоприёмника. В этом случае рекомендуется обратиться за консультацией в ближайший сервисный центр компании *PERCo* (перечень сервисных центров приведён в Паспорте картоприёмника).

4.7 Выемка и установка контейнера

Чтобы извлечь контейнер из картоприёмника выполните следующие действия:

- отключите источник питания картоприёмника;
- вставьте ключ в замок на задней стенке;
- поверните ключ до упора (*откройте замок*);
- наклоните заднюю стенку на себя;
- приподняв стенку, снимите её;
- слегка потяните контейнер за нижнюю часть на себя до выхода из паза картоприёмника направляющей его основания;
- придерживая контейнер, наклоните его верхнюю часть на себя;
- выньте контейнер из картоприёмника.

Чтобы установить контейнер в картоприёмник выполните следующие действия:

- вставьте контейнер вертикально в картоприёмник таким образом, чтобы выступающая из основания контейнера направляющая была направлена внутрь картоприёмника и вошла в паз в его нижней части;
- сохраняя вертикальность контейнера, слегка толкните его нижнюю часть от себя до упора; при этом его верхняя часть должна зафиксироваться боковыми зажимами; установите заднюю стенку в рабочее положение, для этого установите её с небольшим наклоном нижним концом в картоприёмник и затем придайте ей вертикальное положение; правильная установка стенки не требует приложения значительных усилий;
- поверните ключ в замке до упора (*закройте* замок); после закрытия замка стенка должна плотно, без перекосов прилегать к каркасу картоприёмника.

При необходимости продолжения работы картоприёмника включите его источник питания.

5 КОМПЛЕКТ ПОСТАВКИ

Картоприёмник упакован в транспортировочный ящик, который предохраняет его составные части от повреждений во время транспортирования и хранения.

Габаритные размеры ящика (длина x ширина x высота) — 1100x304x296 мм.

Масса ящика, не более — 30,6 кг.

Содержимое ящика:

- картоприёмник 1 шт.;
- ключ замка стенки задней 2 шт.;
- руководство по эксплуатации 1 экз.;
- руководство пользователя 1 экз.;
- паспорт 1 экз.

6 ТРАНСПОРТИРОВАНИЕ И ХРАНЕНИЕ

Картоприёмник в упаковке предприятия-изготовителя допускается транспортировать только закрытым транспортом (в железнодорожных вагонах, в контейнерах, в закрытых автомашинах, в трюмах, на самолетах и т.д.).

При транспортировании допускается штабелировать ящики в пять рядов.

Хранение картоприёмника допускается в закрытых помещениях при температуре окружающего воздуха от минус 40 до плюс 45°C и относительной влажности воздуха до 98% при 25°C. В помещении для хранения не должно быть паров кислот, щелочей, а также газов, вызывающих коррозию.

После транспортирования и хранения картоприёмника при отрицательных температурах или при повышенной влажности воздуха перед началом монтажных работ его необходимо выдержать в упаковке не менее 24 ч в климатических условиях, соответствующих условиям эксплуатации (см. п. 4.1).

7 МАРКИРОВКА

Маркировка картоприёмника в виде этикетки, расположенной на внутренней стороне стенки, содержит наименование изделия, обозначение, дату изготовления и серийный номер.

Порядок снятия задней стенки указан в п. 4.7.

8 ОСНОВНЫЕ ТЕХНИЧЕСКИЕ ХАРАКТЕРИСТИКИ

Напряжение питания постоянного тока	12±1,2 В
Потребляемая мощность, не более.....	12 Вт
Емкость контейнера для приёма карт	450 карт
Типы карт доступа	EM-Marin («Ангстрем»)
Дальность считывания кода при номинальном значении напряжения питания, не менее:	
для карт доступа EM-Marin.....	4 см
для карт доступа «Ангстрем»	3 см
Интерфейс связи встроенного считывателя с контроллером	Rs-485
Класс защиты от поражения электрическим током	III по ГОСТ Р МЭК335-1-94
Средняя наработка на отказ, не менее	1000000 изъятий
Средний срок службы, не менее	8 лет
Габаритные размеры (длина x ширина x высота).....	194x194x1017 мм
Масса (нетто), не более	23,5 кг

Габаритные размеры картоприёмника показаны также на рисунке 3.



Рисунок 3 – Габаритные размеры картоприёмника

9 ДОПОЛНИТЕЛЬНОЕ ОБОРУДОВАНИЕ

Для монтажа картоприёмника могут использоваться следующие монтажные принадлежности (заказываются отдельно):

- анкеры *PFG IR 10* (фирма “*SORMAT*”, Финляндия);
- ключ шестигранный *S8* (для болтов *M10*).

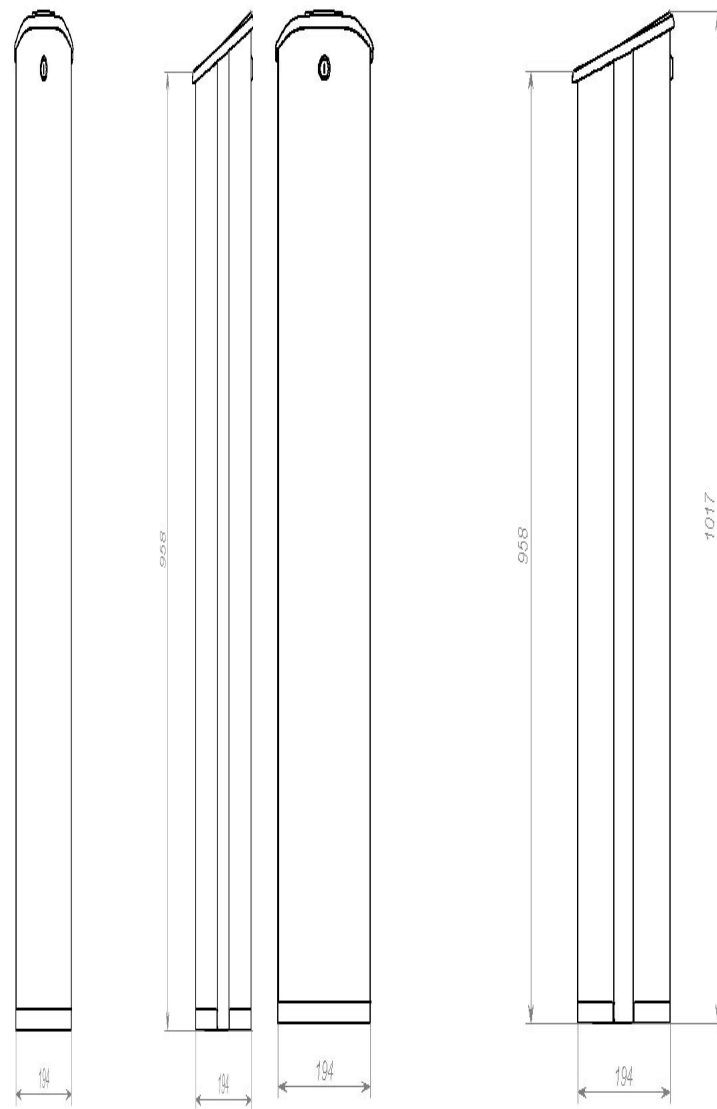
10 ГАРАНТИЙНОЕ И ПОСЛЕГАРАНТИЙНОЕ ОБСЛУЖИВАНИЕ

Гарантийные обязательства и перечень сервисных центров приведены в паспорте картоприёмника.

Получить последнюю информацию о ближайших сервисных центрах Вы можете на нашем интернет-сайте www.perco.ru, а также по телефонам

(812) 321-61-55 и (812) & &' * !\$) .

Услуги, предоставляемые сервисными центрами *PERCO*:

- гарантийный и послегарантийный ремонт оборудования;
- продажа оборудования и запчастей;
- технические консультации;
- обучение пользователей.

ООО «Завод ПЭРКо»

Тел.: (812) 329-89-24, 329-89-25

Факс: (812) 292-36-08

Юридический адрес:

180600, г. Псков, ул. Леона Поземского, 123 В

Техническая поддержка:

Тел./факс: (812) 321-61-55, 292-36-05

- | | |
|---------------------------|--|
| system@perco.ru | – по вопросам обслуживания электроники систем безопасности |
| turnstile@perco.ru | – по вопросам обслуживания турникетов, ограждений |
| locks@perco.ru | – по вопросам обслуживания замков |
| soft@perco.ru | – по вопросам технической поддержки программного обеспечения |

www.perco.ru



Утв. ~~МГ~~ .FG200ї Á È

Кор.

Отп. ~~МГ~~ .€Н20€



www.perco.ru

