

**Электронная  
проходная**



# **PERCo-KT03/600**

**Руководство пользователя**





РОСС. РУ. МЛ 02. В00916  
ТУ 4372-026-88226999-2009

## СОДЕРЖАНИЕ

1	НАЗНАЧЕНИЕ.....	3
2	ОСНОВНЫЕ ОСОБЕННОСТИ.....	3
3	УСТРОЙСТВО.....	4
4	ЭКСПЛУАТАЦИЯ.....	7
	4.1 Условия эксплуатации.....	7
	4.2 Меры безопасности.....	7
	4.3 Включение.....	8
	4.4 Управление ЭП.....	8
	4.5 Управление при помощи пульта управления.....	8
	4.6 Управление от считывателей.....	11
	4.7 Управление с компьютера.....	11
	4.8 Принцип работы.....	11
5	ДЕЙСТВИЯ В НЕШТАТНЫХ СИТУАЦИЯХ.....	13
	5.1 Использование преграждающих планок Антипаника.....	13
	5.2 Механическая разблокировка ЭП.....	13
6	КОМПЛЕКТ ПОСТАВКИ.....	14
7	ТРАНСПОРТИРОВАНИЕ И ХРАНЕНИЕ.....	15
8	МАРКИРОВКА.....	15
9	ОСНОВНЫЕ ТЕХНИЧЕСКИЕ ХАРАКТЕРИСТИКИ.....	16
10	ДОПОЛНИТЕЛЬНОЕ ОБОРУДОВАНИЕ.....	18
11	ГАРАНТИЙНОЕ И ПОСЛЕГАРАНТИЙНОЕ ОБСЛУЖИВАНИЕ.....	19
	Сервисные центры PERCo .....	23

## ***Уважаемые покупатели!***

*PERCo благодарит Вас за выбор электронной проходной нашего производства. Сделав этот выбор, Вы приобрели качественное изделие, которое при соблюдении правил монтажа и эксплуатации прослужит Вам долгие годы.*

Данное руководство содержит сведения, необходимые для наиболее полного использования возможностей электронной проходной оператором контрольно-пропускного пункта.

## **1 НАЗНАЧЕНИЕ**

1.1 **Электронная проходная PERCo-KT03/600** (далее — ЭП) предназначена для организации прохода на объект по бесконтактным картам доступа с сохранением событий в энергонезависимой памяти и получения отчетов о перемещениях персонала.

1.2 Количество ЭП на контрольно-пропускном пункте объекта, необходимое для обеспечения быстрого и удобного прохода людей, следует определять, исходя из пропускной способности ЭП (см. ниже раздел 3), и с учётом следующих рекомендаций Изготовителя:

– при численности работающих на объекте в одну смену не более 500 человек и при пиковой нагрузке, не превышающей пропускную способность ЭП, рекомендуется устанавливать одну ЭП;

– при численности работающих на объекте в одну смену более 500 человек или при пиковой нагрузке, превышающей пропускную способность ЭП, рекомендуется устанавливать пропорционально большее количество ЭП, работающих под управлением программного обеспечения SKUD PERCo-S-600.

## **2 ОСНОВНЫЕ ОСОБЕННОСТИ**

- Управление ЭП может осуществляться с помощью следующих устройств:
  - пульта управления;
  - устройства радиуправления (брелок);
  - считывателей (при поднесении карт доступа);
  - компьютера (при подключении к нему с помощью конвертера интерфейса PERCo-IC-600).
    - На стойку ЭП подается безопасное для человека напряжение питания.
    - ЭП имеет низкое энергопотребление.
    - Установлены оптические датчики поворота преграждающих планок, позволяющие корректно фиксировать факт и направление прохода.
- Замок механической разблокировки позволяет при необходимости

разблокировать ЭП с помощью ключа (обеспечить свободный поворот преграждающих планок).

- На торцах стойки расположены блоки индикации с мнемоническими индикаторами.
- Считыватели бесконтактных карт установлены внутри стойки.
- Зоны работы считывателей находятся в зонах размещения блоков индикации.

### 3 УСТРОЙСТВО

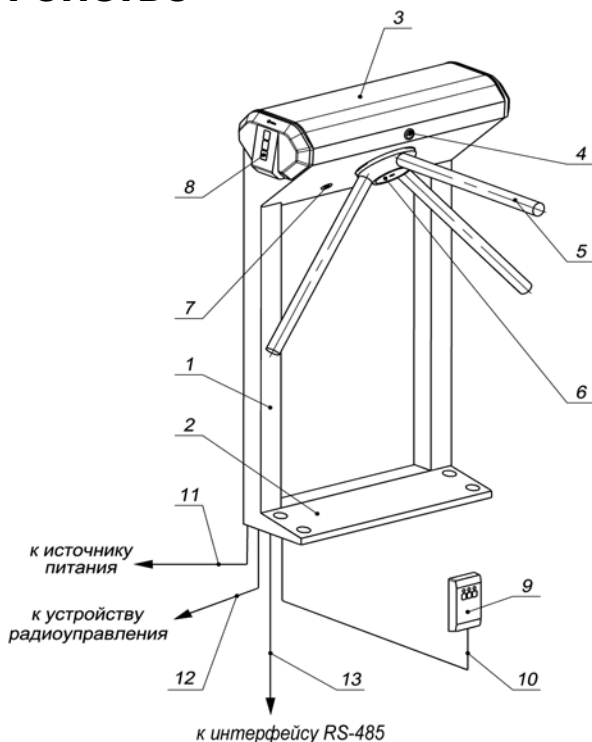

**Рисунок 1 – Устройство ЭП:**

– стандартный комплект поставки:

- 1 — каркас; 2 — основание; 3 — крышка; позиции 1-3 образуют стойку;  
4 — замок крышки; 5 — планка преграждающая, 6 — крышка, закрывающая места крепления преграждающих планок; 7 — замок механической разблокировки; 8 — блок индикации; 9 — пульт управления; 10 — кабель пульта управления;

– не входят в стандартный комплект поставки:

- 11 — кабель питания; 12 — кабель устройства радиоуправления;  
13 — кабель подключения к интерфейсу RS-485.

ЭП состоит из стойки со встроенными контроллером и двумя считывателями, трёх преграждающих планок и пульта управления (см. рисунок 1, позиции 1-3, 5 и 9). После каждого прохода человека через ЭП преграждающие планки автоматически доворачиваются до исходного положения.

Для информирования о текущем состоянии ЭП на обоих торцах стойки расположены блоки индикации, за каждым из которых, внутри стойки, находится встроенный считыватель для считывания карт доступа.

Блок индикации имеет три мнемонических индикатора (см. позицию 8 на рисунке 1 и рисунок 2):

- зелёный индикатор (*а*) разрешения прохода;
- жёлтый индикатор (*б*) ожидания прохода (ожидания предъявления карты);
- красный индикатор (*в*) запрета прохода.



Рисунок 2 – Мнемонические индикаторы блока индикации

К стойке подключается пульт управления (см. позиции 9-10 на рисунке 1 и рисунок 3), который имеет:

- три кнопки для задания режимов работы ЭП;
- три световых индикатора (два зелёных над крайними кнопками и красный над средней кнопкой).

Левая и правая кнопки (далее — кнопки «Разрешение прохода») предназначены для разблокировки ЭП в соответствующих направлениях: левая кнопка — в левом направлении, правая — в правом. Средняя кнопка (далее — кнопка «Запрет прохода») предназначена для запрета прохода через ЭП.

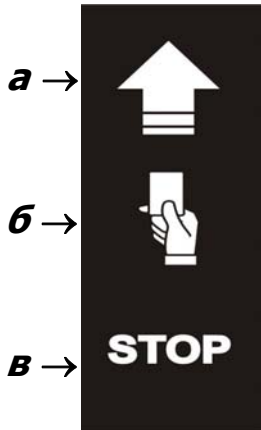
Управление ЭП с помощью пульта управления, индикация на нём и на блоках индикации в зависимости от режимов работы ЭП при её эксплуатации описаны ниже в разделе 4.

ЭП подключается кабелями к источнику питания, устройству радиоуправления (при его использовании, см. ниже раздел 10), а также к интерфейсу RS-485 (см. позиции 11-13 на рисунке 1).

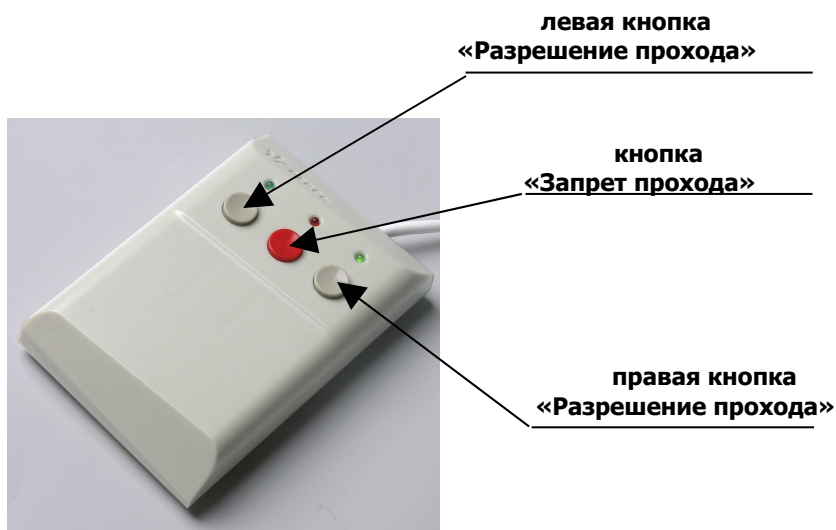

**Рисунок 3 – Пульт управления**

## 4 ЭКСПЛУАТАЦИЯ

### 4.1 Условия эксплуатации

Эксплуатация ЭП разрешается при температуре окружающего воздуха от плюс 1 до плюс 40°C и относительной влажности воздуха до 80% при 25°C.

ЭП по устойчивости к воздействию климатических факторов внешней среды соответствует категории УХЛ 4 по ГОСТ 15150-69 (для эксплуатации в помещениях с искусственно регулируруемыми климатическими условиями).

#### Не допускаются:

- рывки и удары по ЭП;
- перемещение через зону прохода предметов, превышающих ширину проёма прохода;
- разборка и регулировка узлов, обеспечивающих работу ЭП, кроме работ по техническому обслуживанию и устранению возможных неисправностей, перечисленных в *Руководстве по эксплуатации ЭП PERCO-KT03*;
- использование при чистке ЭП веществ, способных вызвать повреждения поверхностей и коррозию деталей.

### 4.2 Меры безопасности

При эксплуатации ЭП необходимо соблюдать общие правила безопасности при использовании электрических установок.

#### **Запрещается эксплуатировать ЭП:**

- в условиях, не соответствующих требованиям п. 4.1;
- при напряжении питания, отличающемся от указанного в разделе 9.

Источник питания следует эксплуатировать с соблюдением мер безопасности, приведённых в его эксплуатационной документации.

### 4.3 Включение

Убедитесь в правильности всех подключений (см. *Руководство по эксплуатации ЭП PERCo-KT03/600*, п.п. 8.4.5-8.4.6). Проверьте, что преграждающие планки находятся в исходном положении (зона прохода перекрыта преграждающей планкой). Проверьте, что замок механической разблокировки закрыт (ЭП механически заблокирована, см. п. 5.2). Подключите источник питания к сети с напряжением и частотой, указанными в его паспорте.

Включите источник питания. На блоках индикации загорятся центральные (желтые) индикаторы, на пульте управления загорится красный индикатор над кнопкой *"Запрет прохода"*, проход через ЭП заблокируется. При последующих включениях индикация на блоках индикации будет соответствовать режимам работы, установленным от компьютера перед последним выключением питания ЭП (см. п. 4.4).

### 4.4 Управление ЭП

Управление ЭП возможно как автономно - с пульта управления и устройства радиуправления, так и как элементом системы контроля и управления доступом (СКУД) - от считывателей (при поднесении карт доступа) и с компьютера при подключении к нему с помощью конвертера интерфейса PERCo-IC-600.

ЭП обеспечивает следующие режимы работы (устанавливаются на компьютере):

- **«ОТКРЫТО»** — ЭП находится в разблокированном состоянии, нажатие на кнопку пульта управления игнорируется;

- **«КОНТРОЛИРУЕМЫЙ ДОСТУП»** — ЭП находится в заблокированном состоянии, нажатие на кнопку пульта управления для конкретного направления либо предъявление считывателю конкретного направления карты доступа, дающей право на проход, приводит к разблокировке ЭП в этом направлении на 6 с (это время может быть изменено в ПО);

- **«ЗАКРЫТО»** — ЭП находится в заблокированном состоянии, нажатие кнопки пульта управления и предъявление карт доступа считывателям игнорируется.

### 4.5 Управление при помощи пульта управления

Управление ЭП при помощи пульта управления возможно при заданном на компьютере режиме работы **«КОНТРОЛИРУЕМЫЙ ДОСТУП»**. Задание режимов работы ЭП и их индикация осуществляется в соответствии с таблицей 1.

Таблица 1

## Режимы работы ЭП

№	Режим работы ЭП	Действия оператора	Индикация на пульте управления	Индикация на стойке	Состояние ЭП
1	<b>«Запрет прохода»</b> (ЭП закрыта для входа и выхода)	Кратковременно нажмите кнопку <b>«Запрет прохода»</b>	Горит красный индикатор	Горят жёлтые индикаторы обоих направлений	Преграждающие планки заблокированы в исходном положении. Зона прохода перекрыта преграждающей планкой
2	<b>«Однократный проход в заданном направлении»</b> (ЭП открыта для прохода одного человека в выбранном направлении и закрыта для прохода в другом направлении)	Кратковременно нажмите кнопку <b>«Разрешение прохода»</b> соответствующего направления	Горят красный индикатор и зелёный индикатор над кнопкой, соответствующей направлению прохода	Горят зелёный индикатор направления прохода и жёлтый — противоположного направления	Возможен однократный поворот планок в заданном направлении. После поворота планки блокируются

№	Режим работы ЭП	Действия оператора	Индикация на пульте управления	Индикация на стойке	Состояние ЭП
3	<b>«Однократный проход в обоих направлениях»</b> (ЭП открыта для прохода по одному человеку в каждом направлении)	Кратковременно нажмите одновременно обе кнопки <i>«Разрешение прохода»</i>	Горят красный индикатор и оба зелёных индикатора	Горят зелёные индикаторы обоих направлений	Возможен однократный поворот планок сначала в одном, а затем в другом направлении. После поворота планок дальнейшее их вращение в этом направлении блокируется
4	<b>«Свободный проход в заданном направлении»</b> (ЭП открыта для свободного прохода в выбранном направлении и закрыта для прохода в другом направлении)	Кратковременно нажмите одновременно кнопку <i>«Запрет прохода»</i> и кнопку <i>«Разрешение прохода»</i> соответствующего направления	Горит зелёный индикатор над кнопкой, соответствующей направлению прохода	Горят зелёный индикатор направления прохода и жёлтый — противоположного направления	Возможен многократный (неограниченное число раз) поворот планок в заданном направлении
5	<b>«Свободный проход в обоих направлениях»</b> (ЭП открыта для свободного прохода в обоих направлениях)	Кратковременно нажмите одновременно все три кнопки	Горят оба зелёных индикатора	Горят зелёные индикаторы обоих направлений	Возможен многократный (неограниченное число раз) поворот планок в любом направлении

### Особенности задания режимов и работы

– В режиме однократного прохода ЭП автоматически закроется после прохода человека в данном направлении.

– Если проход не выполнен в течение 6 с (времени удержания в открытом состоянии, которое может быть изменено в программном обеспечении), ЭП также автоматически закроется.

– При разрешении прохода в двух направлениях, после совершения прохода в одном направлении возобновляется отсчёт времени удержания в открытом состоянии для другого направления.

## 4.6 Управление от считывателей

Для управления от встроенных считывателей предъявлением ЭП карт доступа необходимо внесение списка карт в программное обеспечение. Это позволяет организовать контроль прохода на объект (с опциональными контролем времени и направления прохода) с сохранением событий в энергонезависимой памяти контроллера.

Для предъявления карты доступа необходимо поднести её к зоне работы считывателя (см. рисунок 5). При предъявлении карты доступа, если она исправна и срок её действия соответствует времени прохода, ЭП разблокируется, и на блоке индикации со стороны предъявления карты загорается зелёный индикатор разрешения прохода. После прохода ЭП и индикация возвращаются в исходное состояние.

При предъявлении незарегистрированной карты на блоке индикации загорается красный индикатор запрета прохода, ЭП не разблокируется, через 1 с индикация возвращается в исходное состояние.

## 4.7 Управление с компьютера

Управление с компьютера при подключении ЭП к нему с помощью конвертера интерфейса PERCo-IC-600 осуществляется согласно *Руководству пользователя программного обеспечения PERCo-SPT-600*.

## 4.8 Принцип работы

При поступлении сигнала «разрешение прохода» (с пульта управления, устройства радиоуправления, считывателя или компьютера) преграждающие планки разблокируются, и становится возможным проход в заданном направлении.

При повороте преграждающих планок на 52° ЭП фиксирует факт прохода в данном направлении.

В режиме однократного прохода после поворота преграждающих

планок на  $52^\circ$  (либо по истечении времени удержания в открытом состоянии с момента нажатия на пульте управления разрешающей кнопки, см. п. 4.5) проход в данном направлении закрывается (возможен доворот на  $68^\circ$  для завершения прохода), и ЭП готова выполнить следующую команду.

В режиме свободного прохода после поворота преграждающих планок на  $52^\circ$  проход в данном направлении остается открытым.

При возвращении преграждающих планок к исходному положению (поворот на  $112^\circ$ ) фиксируется возвращение стойки ЭП в исходное состояние.

## 5 ДЕЙСТВИЯ В НЕШТАТНЫХ СИТУАЦИЯХ

### 5.1 Использование преграждающих планок Антипаника

Дополнительным аварийным выходом могут служить преграждающие планки *Антипаника*. Конструкция этих планок позволяет быстро организовать свободный проход без применения специальных средств или инструментов.

Для этого необходимо потянуть планку, перекрывающую зону прохода, в осевом направлении в сторону от стойки до высвобождения механизма поворота планки, и затем сложить планку, опустив ее вниз (см. рисунок 4).



Рисунок 4 — Использование преграждающих планок *Антипаника*

### 5.2 Механическая разблокировка ЭП

Функция механической разблокировки ЭП предназначена для разблокировки преграждающих планок в аварийной режиме, например, при выходе из строя источника питания.

Для механической разблокировки ЭП выполните следующие действия:

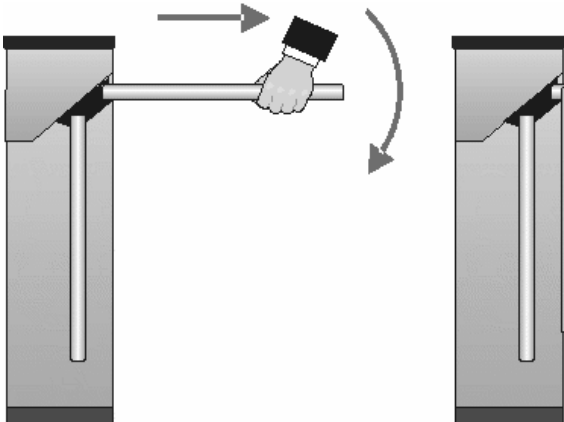
- вставьте ключ в замок механической разблокировки (см. позицию 7 на рисунке 1);
- поверните ключ *по часовой стрелке до упора* (откройте замок, при этом механизм секретности выдвинется из корпуса);

– убедитесь в том, что ЭП разблокирована, повернув рукой преграждающие планки на несколько оборотов в каждую сторону.

Механическая блокировка ЭП производится в следующем порядке:

- установите преграждающие планки в исходное положение;
- нажмите на механизм секретности замка механической разблокировки, утопив его в корпус до щелчка;
- убедитесь в том, что ЭП заблокирована, и преграждающие планки не вращаются ни в одну сторону.

## 6 КОМПЛЕКТ ПОСТАВКИ

ЭП упакована в транспортировочный ящик, который предохраняет её составные части от повреждений во время транспортирования и хранения.

Габаритные размеры ящика (длина x ширина x высота) — *1120x720x350 мм.*

Масса ящика с ЭП в стандартном комплекте поставки (масса брутто), не более — *42 кг.*

Содержимое ящика:

- стойка электронной проходной, шт.....1
- планка преграждающая, шт.....3
- пульт управления с кабелем, шт.....1
- ключ замка механической разблокировки, шт.....2
- ключ замка крышки ЭП, шт.....2
- самоклеющаяся площадка, шт.....3
- стяжка *100 мм*, шт.....6
- втулка изоляционная, шт.....2
- заглушка  $\varnothing 30$  мм, шт.....5
- паспорт, экз.....1
- руководство по эксплуатации, экз.....1
- руководство пользователя *PERCo-KT03/600*, экз.....1

## 7 ТРАНСПОРТИРОВАНИЕ И ХРАНЕНИЕ

ЭП в упаковке предприятия-изготовителя допускается транспортировать только закрытым транспортом (в железнодорожных вагонах, в контейнерах, в закрытых автомашинах, в трюмах, на самолетах и т.д.).

При транспортировании и хранении ящики со стойками ЭП допускается штабелировать в четыре ряда.

Хранение ЭП допускается в закрытых помещениях при температуре окружающего воздуха от минус 25 до плюс 40°C и относительной влажности воздуха до 98% при 25°C.

После транспортирования и хранения ЭП при отрицательных температурах или при повышенной влажности воздуха перед началом монтажных работ её необходимо выдержать в упаковке не менее 24 ч в климатических условиях, соответствующих условиям эксплуатации (см. п. 4.1).

## 8 МАРКИРОВКА

ЭП имеет маркировку в виде этикетки. Этикетка расположена внутри на задней стенке стойки. На внутренней поверхности крышки ЭП (см. позицию 3 на рисунке 1) находится наклейка с обозначениями элементов платы встроенного контроллера.

Для доступа к этикетке и наклейке необходимо снять крышку ЭП.

Чтобы снять крышку выполните следующие действия:

- отключите источник питания ЭП;
- вставьте ключ в замок крышки (позиция 4 на рисунке 1);
- поверните ключ *по часовой стрелке до упора* (откройте замок, при этом механизм секретности замка выдвинется наружу вместе с ригелем);
- придерживая крышку одной рукой за заднюю кромку, другой рукой аккуратно поднимите её переднюю кромку, при этом крышка повернётся относительно внутренних зацепов, затем снимите её со стойки; при снятии крышки будьте внимательны, не повредите контроллер, расположенный под ней;
- уложите крышку на ровную устойчивую поверхность.

Установку крышки в рабочее положение производите с соблюдением указанных мер предосторожности. После установки закройте замок крышки, нажав на механизм секретности и утопив его в корпус до щелчка.

При необходимости продолжения работы ЭП включите источник питания.

## 9 ОСНОВНЫЕ ТЕХНИЧЕСКИЕ ХАРАКТЕРИСТИКИ

Напряжение питания постоянного тока, В	12±1,2
Потребляемая мощность, Вт, не более	10
Пропускная способность в режиме однократного прохода, человек/мин	30
Пропускная способность в режиме свободного прохода, человек/мин	60
Ширина проема прохода, мм	500
Усилие поворота преграждающей планки, кгс, не более	3,5
Количество встроенных считывающих устройств (считывателей)	2
Дальности считывания кода при номинальном значении напряжения питания, см, не менее	6
Тип используемых карт	EM-Marin
Стандарт интерфейса связи	RS-485
Количество пользователей (карт доступа)	до 2000
Ёмкость памяти событий	до 2000
Ёмкость памяти событий (с дополнительной памятью М-600)	до 6000
Длина кабеля пульта управления, м	не менее 6,6
Класс защиты от поражения электрическим током	III по ГОСТ Р МЭК335-1-94
Средняя наработка на отказ, проходов, не менее	2000000
Средний срок службы, лет	8
Габаритные размеры ЭП с установленными преграждающими планками (длина x ширина x высота), мм	640x683x1040
Масса ЭП (нетто), кг, не более	35

Встроенному контроллеру на этапе производства задан уникальный физический адрес (указан на наклейке на печатной плате).

Габаритные размеры ЭП показаны также на рисунке 5.



Рисунок 5 – Габаритные размеры ЭП

## 10 ДОПОЛНИТЕЛЬНОЕ ОБОРУДОВАНИЕ

Для использования в составе электронной проходной доступно следующее дополнительное оборудование (заказывается отдельно):

- анкеры *PFG IR 10-15* (фирма "SORMAT", Финляндия);
- источник питания;
- устройство радиуправления (состоит из приёмника и двух передатчиков в виде брелоков с дальностью действия до 40 м).

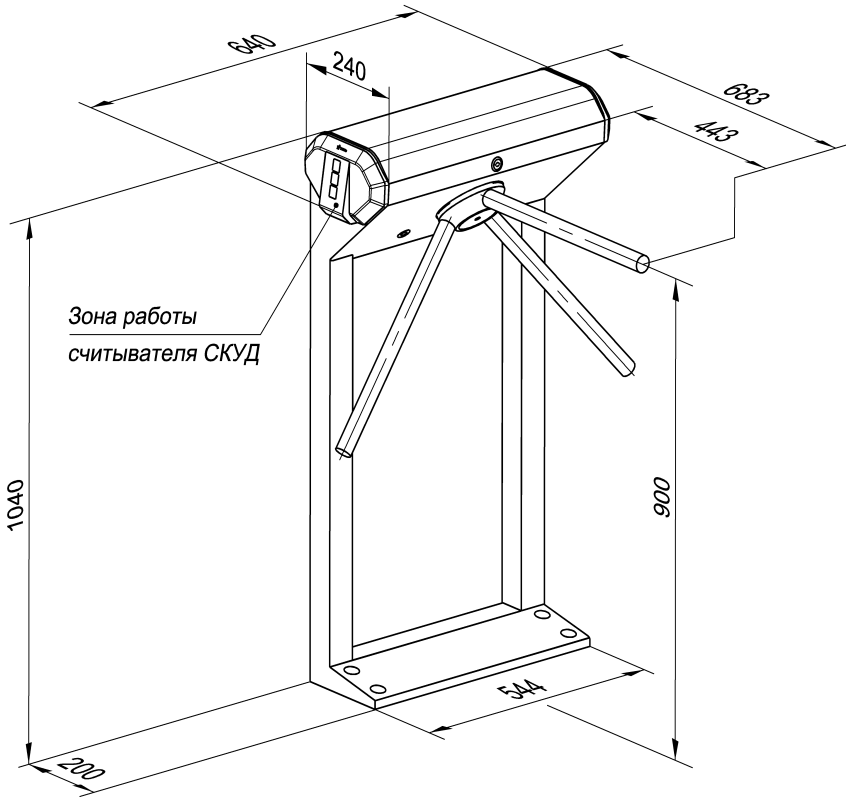
Устройство радиуправления может быть подключено к ЭП:

- вместо пульта управления;
- совместно с пультом управления (параллельно).

При использовании устройства радиуправления его приёмник подключается кабелем к ЭП (см. позицию 12 на рисунке 1). Управление ЭП с помощью устройства радиуправления аналогично управлению с пульта управления: кнопки на передатчиках-брелоках выполняют те же функции, что и кнопки на пульте управления (см. выше раздел 3).

При параллельном подключении к ЭП пульта управления и устройства радиуправления возможны случаи наложения сигналов от них друг на друга. В этом случае реакция ЭП будет соответствовать реакции на комбинацию сигналов управления.

## **11 ГАРАНТИЙНОЕ И ПОСЛЕГАРАНТИЙНОЕ ОБСЛУЖИВАНИЕ**

Гарантийные обязательства и перечень сервисных центров PERCo приведены в паспорте ЭП.

Получить последнюю информацию о ближайших сервисных центрах Вы можете на нашем интернет-сайте [www.perco.ru](http://www.perco.ru), а также по телефонам

**(812) 321-61-55 и (812) 292-36-05**

**Услуги, предоставляемые сервисными центрами  
*PERCo*:**

- гарантийный и послегарантийный ремонт оборудования;
- продажа оборудования и запчастей;
- технические консультации;
- обучение пользователей.









## ООО «Завод ПЭРКо»

Тел.: (812) 329-89-24, 329-89-25

Факс: (812) 292-36-08

Юридический адрес:

180600, г. Псков, ул. Леона Поземского, 123 В

Техническая поддержка:

Тел./факс: (812) 321-61-55, 292-36-05

- |                           |  |
|---------------------------|--|
| <b>system@perco.ru</b>    | – по вопросам обслуживания электроники систем безопасности   |
| <b>turnstile@perco.ru</b> | – по вопросам обслуживания турникетов, ограждений            |
| <b>locks@perco.ru</b>     | – по вопросам обслуживания замков                            |
| <b>soft@perco.ru</b>      | – по вопросам технической поддержки программного обеспечения |

**[www.perco.ru](http://www.perco.ru)**

Утв. ~~ИЧН.01.2009~~ ~~ИЧД~~  
Кор. ~~ИЧН.01.2009~~ ~~ИЧД~~  
Отп. 1F.0F.201F

[www.perco.ru](http://www.perco.ru)